

「抗ウイルス+抗菌」素材の衛生的な  
ハンドルで、安心してお使い頂けます

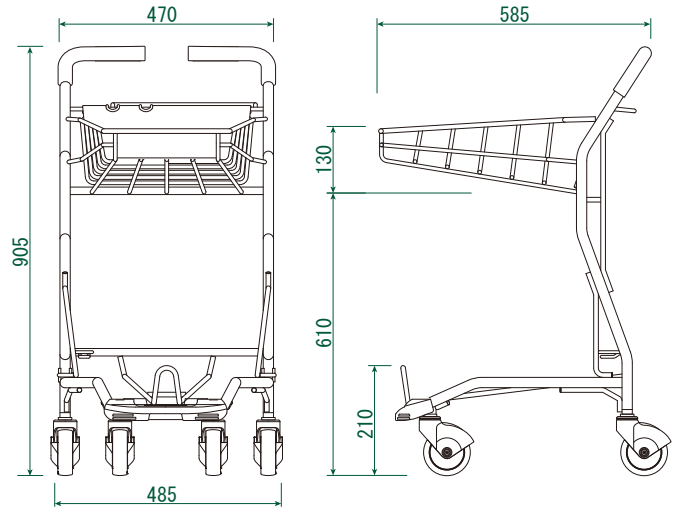

## SPEC



- 寸法：W485×D585×H905mm
- 自重：5.7kg
- キャスター径：Φ100mm
- ネスティング：155mm
- 本体材質：アルミ
- 表面加工：アルマイト処理
- キャスター：ウレタン
- ハンドルグリップ：ABS
- アオリ：PP
- 下段バンパー：PP

PAT.P

## 安心、信頼のSIAAマーク入り

### 安全上のご注意

ATTENTION

F-1

- 傘立てのご使用時は周りにご注意ください。  
Please take care when using umbrella stand.
- 遊具として使用しないでください。  
Do not play with the cart.

■ 変形や破損を見つけたときは、店員までご連絡ください。製造元 **SUPERMATE**。TEL058-388-3341

このカートのグリップは、抗ウイルス  
抗菌作用の高い素材で作られています。

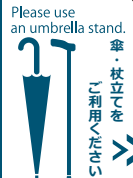

**SIAA**  
ISO 21702  
抗ウイルス加工

無機抗菌剤・緑込  
抗ウイルスカートグリップ  
ハンドルグリップ  
登録番号：JP0612289X0001K

- ・製品上の特定ウイルスの数を減少させます。
- ・抗ウイルス加工は、病気の治療や予防を目的とするものではありません。
- ・SIAAの安全性基準に適合しています。

S I A A マークはISO21702法により評価された結果に基づき  
抗菌製品技術協議会ガイドライン  
で品質管理・情報公開された製品  
に表示されています。

**SIAA**  
ISO 22196  
抗菌加工

無機抗菌剤・緑込  
抗ウイルスカートグリップ  
ハンドルグリップ  
登録番号：JP0122289X0007M

## 抗ウイルス+抗菌で ダブルの安心!

S I A A マークはISO22196法により評価された結果に基づき  
抗菌製品技術協議会ガイドライン  
で品質管理・情報公開された製品  
に表示されています。



## 関連商品

抗ウイルス+抗菌カート専用のゲート  
パネル。衛生的なショッピングカート  
であることを、お客様にアピール!



※掲載された製品は品質向上のため予告無く仕様を変更する場合があります。あらかじめご了承ください。